



**K A H L E S**

## **NÁVOD K OBSLUZE**

**K4i | K16i | K18i | K18i-2  
K318i | K624i | K525i | K328i  
K1050 | K1050i FT**



## **VÁŽENÁ ZÁKAZNICE, VÁŽENÝ ZÁKAZNÍKU!**

Srdečně Vám blahopřejeme a děkujeme, že jste se rozhodla (rozhodl) pro koupi zaměřovacího dalekohledu KAHLES!

Před jeho prvním použitím si prosím důkladně prostudujte tento návod k použití.

**Všechny technické údaje a podrobné rozměry pokrytí záměrné osnovy výrobků KAHLES K naleznete on-line na internetových stránkách [kahles.at](http://kahles.at).**

Pokud byste měli k výrobku další dotazy, spojte se prosím s Vaším autorizovaným prodejcem KAHLES, resp. puškařem, nebo se obraťte přímo na náš tým podpory.

Přejeme Vám mnoho potěšení z Vaší nové optiky firmy KAHLES!

Váš tým firmy KAHLES

<b>1 PŘEHLED OVLÁDACÍCH PRVKŮ A MOŽNOSTI NASTAVENÍ</b>	<b>4</b>
<b>2 MONTÁŽ A POKYNY PRO POUŽÍVÁNÍ</b>	<b>4</b>
<b>3 BEZPEČNOSTNÍ INFORMACE</b>	<b>5</b>
<b>4 MECHANICKÉ VYSTŘEDĚNÍ</b>	<b>5</b>
<b>5 DIOPTRICKÁ KOREKCE, ZAOSTŘENÍ, ZVĚTŠENÍ A NASTAVENÍ PARALAXY</b>	<b>6</b>
<b>6 JUSTÁŽ NULOVÉHO BODU DRAH PŘESTAVENÍ</b>	<b>6</b>
6.1 Vynulování pro model K16i, K18i a K18i-2	7
6.2 Vynulování výškového přestavení pro model K318i, K624i, K525i, K328i a K1050 MOAK	8
6.2a Vynulování stranového přestavení pro model K318i, K624i, K525i, K328i a K1050 MOAK	8
6.2b Obnovení továrního nastavení pro model K318i, K624i, K525i, K328i a K1050 MOAK	9
6.3 Vynulování výškového přestavení pro model K1050 a K1050i FT	10
6.3a Vynulování stranového přestavení pro model K1050 a K1050i FT	10
<b>7 NASTAVENÍ VÝŠKOVÉHO A STRANOVÉHO PŘESTAVENÍ</b>	<b>11</b>
<b>8 INDIKAČNÍ KOLÍK PRO URČENÍ OTOČENÍ</b>	<b>11</b>
<b>9 POJISTKA PROTI OTOČENÍ „TWIST GUARD“</b>	<b>12</b>
<b>10 OVLÁDÁNÍ OSVĚTLENÍ ZÁMĚRNÉ OSNOVY</b>	<b>13</b>
10.1 Funkce MAX LIGHT K18i a K18i-2	13
<b>11 VÝMĚNA BATERIE</b>	<b>14</b>
<b>12 DODÁVANÝ NÁSTROJ U MODELU K318i, K525i A K328i</b>	<b>15</b>
<b>13 MONTÁŽ THROW LEVER K18i A K18i-2</b>	<b>15</b>
<b>14 ČIŠTĚNÍ</b>	<b>15</b>
<b>15 ULOŽENÍ</b>	<b>16</b>
<b>16 OSVĚDČENÍ O SHODĚ</b>	<b>16</b>

# 1 PŘEHLED OVLÁDACÍCH PRVKŮ A MOŽNOSTI NASTAVENÍ

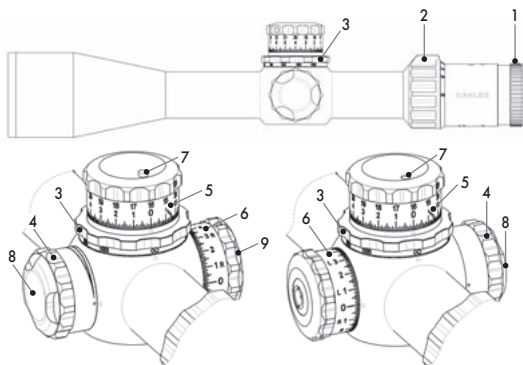

Závislé na modelu

- |   |   |
|---|---|
| <b>1</b> – Dioptrická korekce                               | <b>7</b> – Indikační kolík označení otáčení   |
| <b>2</b> – Stavěcí kroužek zvětšení                         | <b>8</b> – Kryt přihrádky pro baterii   |
| <b>3</b> – Kroužek nastavení paralaxy                       | <b>9</b> – Pojistka proti otočení „Twist Guard“ stranového přestavení u modelu K318i, K525i a K328i |
| <b>4</b> – Věžička osvětlení/otočný přepínač záměrné osnovy |   |
| <b>5</b> – Věžička výškového přestavení                     |   |
| <b>6</b> – Věžička stranového přestavení                    |   |

## 2 MONTÁŽ A POKYNY PRO POUŽÍVÁNÍ

**CZ** Zaměřovací dalekohledy KAHLES jsou konstruovány jako vodotěsné a odolné. Přesto Vám však doporučujeme chránit zaměřovací dalekohled proti vnějším vlivům a rázům. Dbejte především na pečlivé zacházení v oblastech okolo ovládacích prvků přestavování, čoček a okulárů.

Aby se zaručila dokonalá souhra mezi zaměřovacím dalekohledem a zbraní a byla zajištěna správná funkce, pověřte montáží Vašeho zaměřovacího dalekohledu odbornou dílnu nebo puškaře.

Před použitím si prosím důkladně prostudujte naše bezpečnostní informace.

### 3 BEZPEČNOSTNÍ INFORMACE

- Bezpodmínečně se vyvarujte přímému pohledu s Vaším zaměřovacím dalekohledem do slunce nebo do jasných světelných zdrojů, aby se vyloučila zranění očí.
- Chraňte prosím Váš zaměřovací dalekohled v případě nepoužívání před intenzivním slunečním zářením a ukládejte výrobek na suchém místě.
- Dbejte na stanovenou minimální vzdálenost mezi okem a zaměřovacím dalekohledem.
- Opravy smí provádět pouze firma KAHLES, jinak zaniká veškerá záruka.
- Zaměřovací dalekohled musí namontovat profesionální puškař nebo montážní odborník.
- Aby se zabránilo případným poškozením, smí se šrouby používané při montáži zaměřovacího dalekohledu upevnit utahovacím momentem max. 240 Ncm/21 libropalců.
- Před prováděním nastavení na Vašem namontovaném zaměřovacím dalekohledu bezpodmínečně zajistěte, aby Vaše zbraň nebyla nabitá.

### 4 MECHANICKÉ VYSTŘEDĚNÍ

Při dodávce je zabudovaná záměrná osnova mechanicky vystředěna (střední poloha). Pokud byste přesto chtěli provést přestavení, postupujte následujícím způsobem:

1. Otočte výškový a stranový přestavný kroužek v jednom směru, až se dostanete ke konci mechanického přestavení (dorazu).
2. Otáčejte nyní seřizovací kroužek v opačném směru a spočítejte přitom celkový počet kliknutí až ke konci mechanického přestavení (dorazu).
3. Poloviční počet kliknutí odpovídá přesně střední poloze záměrné osnovy.
4. Opakujte tento postup také u druhé balistické věžičky pro dosažení absolutního vystředění (výškově a stranově).



**Pozor – při provádění nastavení balistických věžiček nepoužívejte prosím velkou mechanickou sílu!**

## 5 DIOPTRICKÁ KOREKCE, ZAOŠTŘENÍ, ZVĚTŠENÍ A NASTAVENÍ PARALAXY

- Pomocí integrované dioptrické korekce nastavíte ostrost zobrazení pro Vaše oko. Otočte pro tento účel stavěcí kroužek dioptrické korekce (1) v rozsahu +/- (doleva/doprava), až uvidíte zcela ostrou záměrnou osnovu.
- Otáčením stavěcího kroužku zvětšení (2) změníte zvětšení. Směrem doprava se zvětšení sníží, směrem doleva se zvětšení zvýší.
- Otáčejte kroužkem nastavení paralaxy (3) tak dlouho, až získáte ostrý obraz. Optimálního nastavení bylo dosaženo tehdy, když se záměrná osnova a obraz nepohybují proti sobě, jakmile změníte polohu očí vůči okuláru. Pro získání co možná nejpřesnějšího nastavení Vám doporučujeme použít pro tento účel maximální zvětšení zaměřovacího dalekohledu.

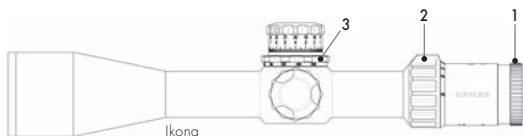

## 6 JUSTÁŽ NULOVÉHO BODU DRAH PŘESTAVENÍ

**CZ** Pro zajištění optimální funkce Vám doporučujeme nechat si provést profesionální montáž zaměřovacího dalekohledu Vaším puškařem, resp. montážním pracovníkem. Pozor – aby se zabránilo případným poškozením, smí se šrouby používané při montáži zaměřovacího dalekohledu upevnit utahovacím momentem max. 240 Ncm/21 libropalců!

Po odborném namontování a předběžném seřízení zaměřovacího dalekohledu puškařem můžete provést nastřílení dalekohledu. Při nastřílení Vašeho zaměřovacího dalekohledu na střelnici můžete otáčením výškových a stranových balistických věžiček stanovit požadovanou polohu bodu zásahu

a nástřelnou vzdálenost. Korekce přestavení pro každé kliknutí na 100 m a směr korekce jsou vyryty na výškových a stranových balistických věžičkách.

Po nastavení preferovaného nástřelného bodu můžete následně nastavit dráhy výškového a stranového přestavení na tuto hodnotu, resp. je vynulovat. Šipka s označením „Up“ na věžičce výškového přestavení a šipka s označením „R“ na stranové věžičce označují směr otáčení pro přemístění bodu zásahu směrem nahoru („Up“) nebo doprava („R“).

### 6.1 Vynulování pro model K16i, K18i a K18i-2

Jakmile byl zaměřovací dalekohled přizpůsoben zbrani, můžete provést justáž nulového bodu. Pro tento účel postupujte podle následujících kroků:

1. Přidržte příslušný přestavný kroužek prsty.
2. Použijte minci nebo prázdnou nábojnici a otočte svěrný šroub (1) proti směru chodu hodinových ručiček.
3. Uvolněte svěrný šroub jen natolik, až indexový kroužek (3) je volně otočný a bez klikání.
4. Otočte poté indexový kroužek (3) se značkou 0 k indexovému označení na zaměřovacím dalekohledu.
5. Přidržte současně indexový kroužek (3) a přestavný kroužek (2) a opět dotáhněte svěrný šroub ve směru chodu hodinových ručiček. Pro zabránění chyby justáže dbejte pečlivě na to, aby během upevňování nedošlo k žádné nezamýšlenému otočení (slyšitelné kliknutí).
6. Váš zaměřovací dalekohled je nyní justován na Váš nástřelný bod, resp. „vynulován“.

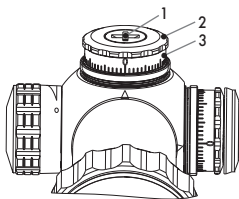

Ikona

CZ

**!** Pozor – při provádění nastavení balistických věžiček nepoužívejte prosím velkou mechanickou sílu!

## 6.2 Vynulování výškového přestavení pro model K318i, K624i, K525i, K328i a K1050 MOAK

Uvolněte pomocí dodávaného klíče na vnitřní šestihrany oba upevňovací šrouby o cca 1 – 3 otáčky (pozor – šrouby zcela nevyšroubujte) na věžičce

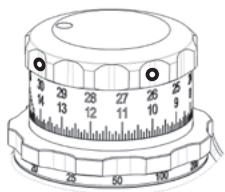

Ikona

zcela nevyšroubujte) na věžičce výškového přestavení, až se otočný ovladač volně pohybuje bez klikání. Poté otočte věžičku směrem dolů až ke konci mechanického přestavení (dorazu). Tento konec bude cca 3 nebo 4 kliknutí pod nulovou značkou na indexové stupnici. Otočte nyní otočný ovladač s nulovou značkou až k nulovému indikátoru na plášti zaměřovacího dalekohledu. Přidržte otočný ovladač přesně v této poloze a opět dotáhněte oba šrouby pomocí dodávaného klíče na vnitřní šestihrany (maximální utahovací moment 1 Nm/8 libropalců). Vaše výškové přestavení je tak justováno na nulu, resp. „vynulováno“.

Mechanický nulový bod (doraz) je umístěn 3 nebo 4 kliknutí pod nulovým indikátorem. Tato vlastnost umožňuje rychlé a intuitivní nalezení nulového indikátoru (např. při nepříznivých světelných podmínkách) a přesné přizpůsobení speciálním podmínkám (jako jsou například vysoké teploty nebo blíže umístěné cíle).

CZ

**!** Pozor – při provádění nastavení balistických věžiček nepoužívejte prosím velkou mechanickou sílu!

### 6.2a Vynulování stranového přestavení pro model K318i, K624i, K525i, K328i a K1050 MOAK

Pro vynulování stranového přestavení na požadovaný nástřelný bod uvolněte pomocí dodávaného klíče na vnitřní šestihrany oba upevňovací šrouby o cca 1 – 3 otáčky (pozor – šrouby zcela nevyšroubujte) a otočte nyní věžičku s nulovou značkou až k nulovému indikátoru na plášti zaměřova-



cího dalekohledu. Přidržte otočný ovladač přesně v této poloze a opět dotáhněte oba šrouby pomocí dodávaného klíče na vnitřní šestihrany (maximální utahovací moment 1 Nm/8 libropalců). Vaše stranové přestavení je tak justováno na nulu, resp. „vynulováno“.

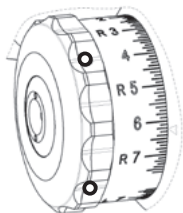

Ikona

**!** Pozor – při provádění nastavení balistických věžiček nepoužívejte prosím velkou mechanickou sílu!

## 6.2b Obnovení továrního nastavení (celá dráha přestavení výškové elevace) pro model K318i, K624i, K525i, K328i a K1050 MOAK

1. Otočte věžičku výškového přestavení (5) směrem nahoru, až dosáhnete mechanický doraz.
2. Uvolněte pomocí dodávaného klíče na vnitřní šestihrany oba upevňovací šrouby o cca 1–3 otáčky (pozor – šrouby zcela nevyšroubujte) na věžičce výškového přestavení, až se otočný ovladač volně pohybuje bez klikání.
3. Poté otočte věžičku výškového přestavení směrem nahoru až ke konci mechanického přestavení (dorazu).
4. Opět dotáhněte oba šrouby pomocí dodávaného klíče na vnitřní šestihrany (maximální utahovací moment 1 Nm/8 libropalců).
5. Otočte věžičku výškového přestavení směrem dolů až ke konci mechanického přestavení (dorazu).
6. Uvolněte pomocí dodávaného klíče na vnitřní šestihrany oba upevňovací šrouby o cca 1–3 otáčky (pozor – šrouby zcela nevyšroubujte) na věžičce výškového přestavení, až se otočný ovladač volně pohybuje bez klikání.
7. Poté otočte věžičku výškového přestavení směrem dolů až ke konci mechanického přestavení (dorazu).

CZ

8. Opět dotáhněte oba šrouby pomocí dodávaného klíče na vnitřní šestihrany (maximální utahovací moment 1 Nm/8 libropalců).
9. Nyní jste zrušili funkci zero stop (zastavení na nule) a máte k dispozici opět celou dráhu přestavení.

**UPOZORNĚNÍ:** Mechanický doraz je umístěn cca 3 nebo 4 kliknutí pod nulou. Tato funkce umožňuje individuální přizpůsobení pro speciální podmínky, jako jsou například zvýšené vnější teploty nebo blíže umístěné cíle.

**!** Pozor – při provádění nastavení balistických věžiček nepoužívejte prosím velkou mechanickou sílu!

### 6.3 Vynulování výškového přestavení pro model K1050 a K1050i FT

Uvolněte pomocí dodávaného klíče na vnitřní šestihrany oba upevňovací šrouby o cca 1–3 otáčky (pozor – šrouby zcela nevyšroubujte) na věžičce

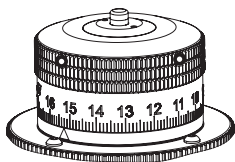

Ikona

ce výškového přestavení, až se otočný ovladač volně pohybuje bez klikání. Poté otočte věžičku s nulovou značkou směrem dolů až k nulovému indikátoru na plášti zaměřovacího dalekohledu. Přidržte

otočný ovladač přesně v této poloze a opět dotáhněte oba šrouby pomocí dodávaného klíče na vnitřní šestihrany (maximální utahovací moment 1 Nm/8 libropalců). Vaše výškové přestavení je tak justováno na nulu, resp. „vynulováno“.

**!** Pozor – při provádění nastavení balistických věžiček nepoužívejte prosím velkou mechanickou sílu!

### 6.3 a Vynulování stranového přestavení pro model K1050 a K1050i FT

Pro vynulování stranového přestavení na požadovaný nástřelný bod uvolněte pomocí dodávaného klíče na vnitřní

CZ

šestihrany oba upevňovací šrouby o cca 1–3 otáčky (pozor – šrouby zcela nevyšroubujte) a otočte nyní věžičku s nulovou značkou až k nulovému indikátoru na plášti zaměřovacího dalekohledu. Přidržejte otočný ovladač přesně v této poloze a opět dotáhněte oba šrouby pomocí dodávaného klíče na vnitřní šestihrany (maximální utahovací moment 1 Nm/8 libropalců). Vaše stranové přestavení je tak justováno na nulu, resp. „vynulováno“.

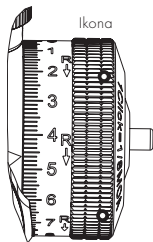

**!** Pozor – při provádění nastavení balistických věžiček nepoužívejte prosím velkou mechanickou sílu!

## 7 NASTAVENÍ VÝŠKOVÉHO A STRANOVÉHO PŘESTAVENÍ

Zaměřovací dalekohledy KAHLES jsou výškově a stranově přestavitelné. Otočením otočného kroužku lze cítit mechanické kliknutí a současně je slyšet akustické kliknutí. Každé jednotlivé kliknutí přesune bod vychýlení v daném nebo opačném směru, který je znázorněn, resp. vyryt na věžičkách. U modelu K4i je to možné pouze mincí nebo nábojnicí.

**!** Pozor – při provádění nastavení balistických věžiček nepoužívejte prosím velkou mechanickou sílu!

## 8 INDIKAČNÍ KOLÍK PRO URČENÍ OTOČENÍ

### Dvojitá otočná věžička

Na věžičce výškového přestavení jsou dvě rozdílné číselné stupnice (X), aby bylo možné přesně zvolit možnosti přestavení. Pokud indikační kolík (7) nevyčnívá z pláště věžičky a lícuje s pláštěm, je funkční dolní číselná stupnice

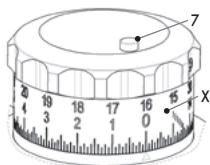

lkona

CZ

(první rovina otáčení). Jestliže indikační kolík je vysunutý z pláště věžičky (cca 2 mm), používá se horní číselná stupnice (druhá rovina otáčení).

U K318i | K525i | K328i je vysunutí kolíku graficky znázorněno stoupajícími proužky na dolní číselné stupnici (první rovina otáčení) na věžičce.

### Trojnásobná otočná věžička

Na věžičce výškového přestavení jsou tři rozdílné číselné stupnice (X), aby bylo možné přesně zvolit možnosti přestavení. Pokud indikační kolík (7) nevyčnívá z pláště věžičky

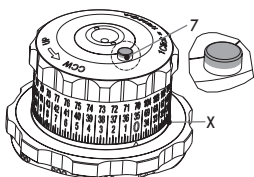

Ikona

a lícuje s pláštěm, je funkční dolní číselná stupnice (první rovina otáčení). Jestliže indikační kolík je vysunutý z pláště věžičky cca 1 mm (červený), používá se střední číselná stupnice (druhá rovina otáčení). Pokud indikační kolík je vysunutý z pláště věžičky cca 2 mm (bílý a červený), používá se nejvyšší číselná stupnice (třetí rovina otáčení).

## 9 POJISTKA PROTI OTOČENÍ „TWIST GUARD“

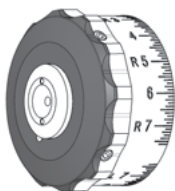

Ikona

Model K318i | K525i | K328i jsou vybaveny inovativní a patentovanou pojistkou proti otočení „Twist Guard“ stranového přestavení. Tato pojistka zabraňuje pomocí volně otočné krycí podložky neúmyslnému přestavení příslušného stranového nastavení.

## 10 OVLÁDÁNÍ OSVĚTLENÍ ZÁMĚRNÉ OSNOVY

Mnoho zaměřovacích dalekohledů KAHLES je vybaveno osvětlenou záměrnou osnovou. Pro zapnutí osvětlení záměrné osnovy otočte otočný ovladač osvětlení ve směru chodu hodinových ručiček. Intenzita osvětlení se zvýší, nebo sníží podle toho, jak se otočný ovladač osvětlení více nebo méně otočí ve směru, nebo proti směru chodu hodinových ručiček. Osvětlení záměrné osnovy se vypne, když se otočný ovladač otočí proti směru chodu hodinových ručiček až k mechanickému dorazu, resp. ke značce 0 na plášti.

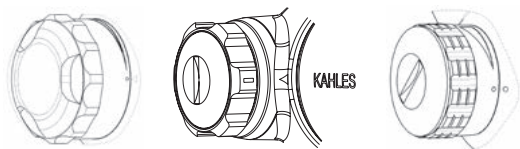

Závislé na modelu (obrázky znázorňují zleva doprava: K318i, K4i a K16i)

Všechny naše modely K mají integrovanou funkci automatického vypnutí. Pokud se po dobu 2 hodin neprovede žádné přizpůsobení jasu, osvětlení záměrné osnovy se automaticky vypne. Pro opětovnou aktivaci osvětlení záměrné osnovy po automatickém vypnutí se musí otočný ovladač osvětlení otočit do polohy „aus“ (vypnuto) a následně osvětlení záměrné osnovy znovu zapnout. Aby se co nejvíce zabránilo vybíjení baterie, vypněte osvětlení záměrné osnovy vždy, když se nepoužívá.

CZ

### 10.1 Funkce MAX LIGHT K18i a K18i-2

Osvětlení záměrné osnovy u modelu K18i | K18i-2 je vybaveno doplňkovou funkcí MAX LIGHT, která umožňuje potřebnou intenzitu osvětlení i při extrémním protisvětle. K dosažení jasnějšího osvětlení záměrné osnovy při funkci MAX LIGHT se využívá velmi vysokého napětí baterie, což snižuje její životnost.

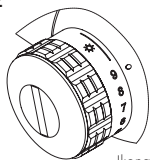

Ikona

## 11 VÝMĚNA BATERIE

Baterie je vložena do víčka nastavení osvětlení.

Při výměně baterie postupujte následujícím způsobem:

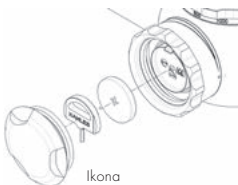

1. Vypněte osvětlení záměrně osnovy.
2. Odšroubujte víčko baterie (v závislosti na modelu buď rukou nebo mincí) proti směru chodu hodinových ručiček.
3. Vyjměte starou baterii.
4. Při vkládání nové baterie bezpodmínečně dbejte na to, aby strana označená „+“ směřovala nahoru (při pohledu shora).
5. Vložte víčko baterie a následně je otočte ve směru chodu hodinových ručiček.

### **Pozor! Používejte výhradně baterie typu CR 2032.**

U modelu K16i | K18i | K18i-2 je v ochranné krytce strano-  
vého přestavení přiložena náhradní baterie.

### **Likvidace staré baterie**

Baterie se nesmí likvidovat do domovního odpadu, ale jste ze zákona povinni předat staré baterie k likvidaci. Po použití můžete baterie bezplatně vrátit v bezprostředním blízkém okolí (např. v obchodě nebo do komunálního sběrného střediska). Baterie jsou označeny přeškrtnutou nádobou na odpad a také chemickým symbolem škodlivé látky, a sice „Cd“ pro kadmium, „Hg“ pro rtuť a „Pb“ pro olovo. Pomozte prosím chránit naši přírodu a životní prostředí před zatíženími škodlivými pro životní prostředí.



## 12 DODÁVANÝ NÁSTROJ U MODELU K318i, K525i A K328i

Ve víčku baterie modelu K318i | K525i | K328i je umístěn klíč na vnitřní šestihrany KAHLES. Tento klíč lze použít pro věžičky výškového a stranového přestavení.

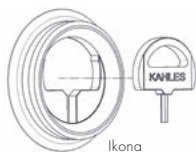

## 13 MONTÁŽ THROW LEVER K18i A K18i-2

S modelem K18i | K18i-2 jsou dodávány krátká a dlouhá páčka pro rychlou změnu zvětšení Throw Lever. Tyto je možno dle potřeby měnit pomocí dodaného klíče Torx nebo

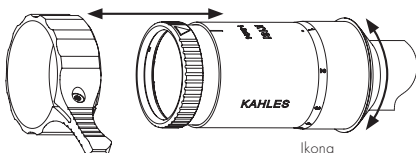

plynule nastavit jejich polohu. Uvolněte pomocí klíče Torx šroub na páčce Throw Lever natolik, aby bylo možno sejmout jej z modulu okuláru. Druhý Throw Lever nasuňte přes modul okuláru a dotáhněte šroub v požadované poloze. Dotažení šroubu by mělo být provedeno silou ruky.

## 14 ČIŠTĚNÍ

Všechny prvky a povrchy jsme vyvinuli tak, aby jejich ošetřování bylo jednoduché a snadné.

### Čištění čoček

Díky speciálnímu povlaku vnějších ploch KAHLES se čištění čoček objektivu a okuláru výrazně usnadní. Pro zajištění trvalé optické kvality čoček vždy udržujte skleněné povrchy bez nečistot, oleje a tuků. Při čištění nejdříve odstraňte hrubší částice pomocí štětce na optiku. Pro následné důkladné vyčištění Vám doporučujeme použít výhradně dodávanou čisticí tkaninu čoček \*KAHLES.

## Čištění kovů

Pro čištění kovových dílů a pláště Vám doporučujeme použít měkkou čistou tkaninu.

\* Dodávaná čisticí tkanina čoček KAHLES se má používat výhradně k čištění citlivých čoček a okulárů. Udržujte ji prosím vždy v čistotě, neboť částice nečistot mohou poškodit povrch čoček. V případě znečištění lze čisticí tkaninu vyprat ve vlažné mýdlové vodě a následně nechat uschnout na vzduchu. Pro čištění skleněných ploch používejte prosím výhradně naši čisticí tkaninu čoček KAHLES nebo speciální čisticí tkaniny na optiku.

## 15 ULOŽENÍ

Doporučujeme Vám ukládat Váš zaměřovací dalekohled na suchém a temném místě. Pokud by byl zaměřovací dalekohled mokrá nebo vlhký, musí se před uložením osušit.

## 16 OSVĚDČENÍ O SHODĚ

Přístroje jsou ve shodě se EU-směrnicemi 2011/65/EU, 2012/19/EU a 2014/30/EU.







Navštivte nás na naší domovské stránce.

Všechny údaje jsou typické hodnoty. Změny provedení, dodávky a také tiskové chyby jsou vyhrazeny.

**KAHLES Gesellschaft m.b.H.**

Danfoss-Straße 5 | 2353 Guntramsdorf, Austria  
+43 2236 520 20 0 | info@kahles.at | kahles.at