



K A H L E S

MANUAL DE UTILIZARE

**K4i | K16i | K18i | K18i-2
K318i | K624i | K525i | K328i
K1050 | K1050i FT**



STIMATE CLIENT!

Felicitări și vă mulțumim pentru achiziționarea acestui produs profesional K de la KAHLES!

Vă rugăm să citiți cu atenție aceste informații înainte de prima utilizare.

Toate datele tehnice și schemele reticulare ale produselor KAHLES K sunt disponibile online pe kahles.at.

Dacă aveți nelămuriri, vă rugăm să contactați distribuitorul autorizat KAHLES, armurierul sau să contactați direct echipa noastră de asistență.

Echipa ta KAHLES

1	REGLAJE DE FUNCȚIONARE	4
2	UTILIZARE ȘI MONTARE	4
3	INSTRUCȚIUNI DE SIGURANȚĂ	5
4	CENTRUL MECANIC	5
5	REGLAREA DIOPTRIILOR ȘI PARALAXELOR	6
6	VIZUALIZAREA PRIN LUNETĂ	6
6.1	Reglarea la zero pe K16i, K18i și K18i-2	7
6.2	Reglarea la zero a cadranului de ridicare pe K318i, K624i, K525i, K328i și K1050 MOAK	7
6.2a	Reglarea la zero a cadranului de deviere pe K318i, K624i, K525i, K328i și K1050 MOAK	8
6.2b	Revenirea la setările din fabrică (ridicare completă) pe modelele K318i, K624i, K525i, K328i și K1050 MOAK	9
6.3	Reglarea la zero a cadranului de ridicare pe K1050 și K1050i FT	10
6.3a	Reglarea la zero a nivelului de deviere pe K1050 și K1050i FT	10
7	REGLAREA PE VERTICALĂ ȘI PE ORIZONTALĂ	11
8	AC INDICATOR DE ROTAȚIE	11
9	DISPOZITIV DE PROTECȚIE ANTI-ROTIRE „TWIST GUARD”	12
10	ILUMINARE	12
10.1	Funcția MAX LIGHT K18i și K18i-2	13
11	ÎNLOCUIREA BATERIEI	13
12	UNELTE STANDARD PENTRU K318i, K525i ȘI K328i	14
13	MONTARE INEL MAGNIFICATIE K18i ȘI K18i-2	14
14	CURĂȚAREA	14
15	DEPOZITAREA	15
16	CONFORMITATE	15

1 REGLAJE DE FUNCȚIONARE

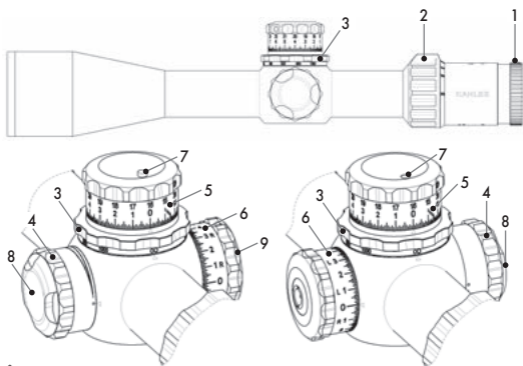

În funcție de model / tip

- 1** – Inel de compensare pentru dioptrii
- 2** – Inel de magnificare
- 3** – Rotiță de reglare a paralaxei
- 4** – Controlul iluminării
- 5** – Turelă de reglare a înălțimii

- 6** – Turelă de reglare pe orizontala
- 7** – Ac indicator de rotație
- 8** – Capac baterie
- 9** – Protecție anti-rotire „Twist Guard” pe deviere K318i, K525i și K328i

2 UTILIZARE ȘI MONTARE

Lunetele KAHLES pentru sunt impermeabile și extrem de durabile. Cu toate acestea, se recomandă o manevrare atentă, în special în jurul turelelor. Vă rugăm să vă protejați luneta împotriva impactului excesiv și utilizării greșite.

Pentru a asigura o funcționare și o eficiență adecvată, apelați la un armurier profesionist pentru a vă monta luneta KAHLES. Asigurați-vă că se obține o flancare maximă a ochilor.

Citiți toate instrucțiunile de siguranță înainte de utilizare.

3 INSTRUCȚIUNI DE SIGURANȚĂ

- Nu priviți niciodată direct în soare sau în orice altă lumină intensă prin luneta
- Vă rugăm să vă protejați luneta de radiația solară excesivă și de căldură
- Rețineți distanța față de ochi specificată pentru montarea corectă a lunetei
- Toate reparațiile trebuie efectuate de KAHLES
- Luneta trebuie montat de armurieri profesioniști
- Atenție – șuruburile suporturilor nu trebuie în nici un caz să fie strânse mai mult decât max. 240 Ncm/21 în lbs
- Verificați întotdeauna cu atenție și asigurați-vă că arma este descărcată înainte de a efectua orice intervenție asupra acesteia

4 CENTRUL MECANIC

Reticulul a fost setat din fabrică la centrul optic. Dacă totuși trebuie să o resetați, urmați acești pași:

1. Rotiți dispozitivul de reglare a înălțimii sau pe orizontala până la capăt (nu forțați).
2. Acum, rotiți dispozitivul de reglare în direcția opusă în timp ce numărați numărul total de clicuri până când se oprește.
3. Jumătate din acest număr total de clicuri este centrul optic.
4. Repetați această procedură pentru cea de-a doua turelă de reglare.

 **Atenție, nu folosiți niciodată o forță excesivă atunci când efectuați orice ajustare pe turele.**

RO

5 REGLAREA DIOPTRIILOR ȘI PARALAXELOR

- Rotiți inelul de compensare a dioptriei (1) până când obțineți o imagine reticulară clară
- Rotiți roțița de reglare a paralaxei (3) până când obțineți o imagine clară și reticulul nu se deplasează pe țintă din cauza poziționării capului.
- Inelul de magnificare (2) se rotește pentru creșterea sau mărirea amplificării



6 VIZUALIZAREA PRIN LUNETĂ

După ce luneta a fost corect montată și a fost reglată de un armurier profesionist, va trebui să vă reglați arma și luneta. Atenție – șuruburile suporturilor nu trebuie în nici un caz să fie strânse mai mult decât max. 240 Ncm/21 în kg!

Priviți prin luneta (în raza de tragere) la distanța dumneavoastră specifică și punctul de impact dorit prin rotirea dispozitivelor de reglare a înălțimii și pe orizontala pentru a deplasa impactul glonțului în punctul de impact dorit. Direcția de impact a glonțului este gravată la fiecare reglare.

Odată ce ați stabilit punctul de impact preferat asupra țintei, va trebui să reduceți la zero ajustările de înălțime și deviere. O săgeată cu „Sus” la turela de înălțime și o săgeată cu „D” pe turela de reglare laterală marchează direcția de rotație pentru un punct de întâlnire în sus („Sus”) sau spre dreapta („D”).

Este necesar montajul efectuat de un expert pentru a asigura un nivel optim de eficiență.

6.1 Reglarea la zero pe K16i, K18i și K18i-2

Odată ce ați aliniat luneta la armă, puteți păstra această setare de bază. Scala pentru aceasta este localizată pe discul index al turelei de ajustare a ridicării/deviației.

1. Țineți turela cu degetele
2. Utilizați o monedă sau o carcasă goală pentru cartușe și rotiți șurubul de blocare (1) în sens invers acelor de ceasornic
3. Slăbiți șurubul de blocare până când obțineți un disc index mobil (3)
4. Rotiți discul/inelul index (3) până când punctul zero al scalei este aliniat cu punctul de indexare al lunetei
5. Țineți discul/inelul index (3) și discul de turelă (2) înșurubați șurubul de blocare în sensul corect. În timpul efectuării acestui proces, nu trebuie să auziți niciun clic mecanic.
6. Reglarea dumneavoastră este acum redusă la zero la punctul dumneavoastră de impact.

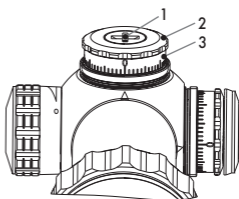

Imaginea simbolică

! **Atenție, nu folosiți niciodată o forță excesivă atunci când efectuați orice ajustare pe turele.**

6.2 Reglarea la zero a cadranului de ridicare pe K318i, K624i, K525i, K328i și K1050 MOAK

Folosind cheia hexagonală furnizată, slăbiți cele două șuruburi fixate pe turela cu 1 – 3 rotații (nu scoateți complet șuruburile de fixare) până când obțineți o turelă mobilă fără clicuri. Cu șuruburile de fixare slăbite, rotiți turela de înălțime în direcția descendentă (direcția impactului glonțului este

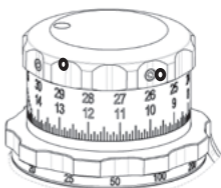

Imaginea simbolică

gravată pe dispozitivul de reglare) până când se oprește. Aceasta va fi de 3 sau 4 semne sub semnul zero de pe cadran. Rotiți turela astfel încât numărul zero de pe cadran să se alinieze cu indicatorul de pe tubul corpului. Aliniați semnele și, utilizând capătul scurt al cheii de alimentare furnizate, strângeți din nou cele două șuruburi de fixare la aproximativ 1 Nm sau 8 Nm. Înălțimea dumneavoastră este acum zero.

Punctul zero este amplasat cu 3 sau 4 clicuri sub indicatorul Zero. Această caracteristică facilitează găsirea rapidă și intuitivă a indicatorului Zero chiar și în condiții de iluminare slabă și adaptarea turelei la condiții speciale, cum ar fi, de exemplu, temperaturi foarte ridicate sau ținte mai apropiate.

! **Atenție, nu folosiți niciodată o forță excesivă atunci când efectuați orice ajustare pe turele.**

6.2a Reglarea la zero a cadranului de deviere pe K318i, K624i, K525i, K328i și K1050 MOAK

Cu luneta și arma cu vedere spre punctul de impact dorit, slăbiți cele două șuruburi de reglare de pe cadranul de reglare a devierii cu 1 – 3 rotații (nu scoateți complet șuruburile de fixare) și deplasați cadranul pentru a alinia marcajul zero la marcajul indicatorului tubul corpului.

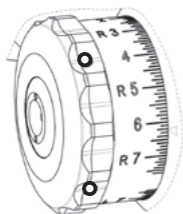

Imaginea simbolică

Folosind capătul scurt al cheii de alimentare furnizate, strângeți cele două șuruburi de fixare la aproximativ 1 Nm sau 8 Nm. Acum nivelul dumneavoastră de deviere este zero.

! **Atenție, nu folosiți niciodată o forță excesivă atunci când efectuați orice ajustare pe turele.**

6.2b Revenirea la setările din fabrică (ridicare completă) pe modelele K318i, K624i, K525i, K328i și K1050 MOAK

1. Rotiți turela de ridicare (5) pe direcția sus până când ajungeți la opritorul mecanic.
2. Utilizați cheia hexagonală furnizată pentru a slăbi cele două șuruburi de fixare cu 1–3 rotații (nu scoateți complet șuruburile de fixare) până când nu aveți o turelă mobilă fără clicuri.
3. Acum întoarceți turela de ridicare pe direcția sus până când ajungeți la opritorul mecanic.
4. Utilizați capătul scurt al cheii hexagonale furnizate pentru a strânge cele două șuruburi de fixare la aproximativ 1 Nm sau 8 in-lbs.
5. Întoarceți turela de ridicare pe direcția jos până când ajungeți la opritorul mecanic.
6. Utilizați cheia hexagonală furnizată pentru a slăbi cele două șuruburi de fixare cu 1–3 rotații (nu scoateți complet șuruburile de fixare) până când nu aveți o turelă mobilă fără clicuri.
7. Acum întoarceți turela de ridicare pe direcția jos până când ajungeți la opritorul mecanic.
8. Utilizați capătul scurt al cheii hexagonale furnizate pentru a strânge cele două șuruburi de fixare la aproximativ 1 Nm sau 8 in-lbs.
9. Acum ați dezactivat funcția stop zero. Acum luneta dumneavoastră este reglata.

NOTĂ: Oprirea mecanică (fizică) va fi de aproximativ 3 sau 4 clicuri sub zero. Acest lucru permite ajustări ușor sub zero pentru condiții speciale, cum ar fi creșterea temperaturii sau ținute mai apropiate.

 **Atenție, nu folosiți niciodată o forță excesivă atunci când efectuați orice ajustare pe turele.**

6.3 Reglarea la zero a cadranelui de ridicare pe K1050 și K1050i FT

Folosind cheia hexagonală furnizată, slăbiți cele două șuruburi fixate pe turela cu 1 – 3 rotații (nu scoateți complet șuruburile de fixare) până când obțineți o turelă mobilă fără clicuri. Cu șuruburile de fixare slăbite, rotiți turela de înălțare pe direcția descendentă (direcția impactului glonțului este gravată pe dispozitivul de reglare), astfel

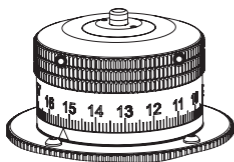

Imaginea simbolică

încât valoarea zero a cadranelui să se alinieze cu marcajul indicat pe tubul corpului. Aliniați semnele și, utilizând capătul scurt al cheii de alimentare furnizate, strângeți din nou cele două șuruburi de fixare la aproximativ 1 Nm sau 8 in-lbs. Înălțimea dumneavoastră este acum zero.

! Atenție, nu folosiți niciodată o forță excesivă atunci când efectuați orice ajustare pe turele.

6.3a Reglarea la zero a nivelului de deviere pe K1050 și K1050i FT

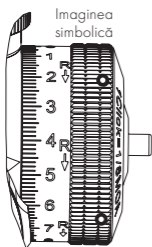

Imaginea simbolică

Cu luneta și arma cu vedere spre punctul de impact dorit, slăbiți cele două șuruburi de reglare de pe cadranul de reglare a devierii cu 1 – 3 rotații (nu scoateți complet șuruburile de fixare) și deplasați cadranul pentru a alinia marcajul zero la marcajul indicatorului tubul corpului. Folosind capătul scurt al cheii de alimentare furnizate, strângeți cele două șuruburi de fixare la

aproximativ 1 Nm sau 8 in-lbs. Acum nivelul dumneavoastră de deviere este zero.

! Atenție, nu folosiți niciodată o forță excesivă atunci când efectuați orice ajustare pe turele.

7 REGLAREA PE VERTICALA SI PE ORIZONTALA

Lunetele KAHLEs au cadrane reglabile de înălțare și deviere cu clicuri mecanice audibile. Fiecare clic deplasează punctul de impact spre direcția gravată pe turele. Pe K4i acest lucru este posibil numai cu o monedă sau o carcasă de la cartușe.

! **Atenție, nu folosiți niciodată o forță excesivă atunci când efectuați orice ajustare pe turele.**

8 AC INDICATOR DE ROTAȚIE

Turelă cu dublă întoarcere

Există două rânduri de numere (X) pe dispozitivul de reglare a înălțimii. Dacă acul indicator (7) se află în partea superioară de reglare, folosiți rândul de jos al numerelor (prima rotire). Dacă acul indicator este ridicat, utilizați rândul superior de numere (a doua rotație).

La modelele K318i | K525i | K328i acul de rotație pe înălțime este reprezentat grafic pe rândul numerotat de jos (prima rotație) de pe turelă.

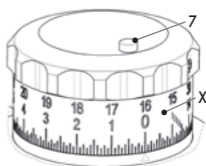

Imaginea simbolică

Turelă cu trei tururi

Există trei rânduri de numere (X) pe dispozitivul de reglare a înălțimii. Dacă acul indicator (7) se află în partea superioară de reglare, folosiți rândul de jos al numerelor (prima rotire).

Dacă acul indicator este ridicat cu aproximativ 1 mm (roșu), utilizați rândul din mijloc de numere (a doua rotire). Dacă acul indicator este ridicat la aproximativ 2 mm în afara carcasei (alb și roșu), se utilizează cel mai înalt rând de numere (a treia rotire).

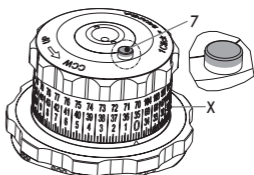

Imaginea simbolică

9 DISPOZITIV DE PROTECȚIE ANTI-ROTIRE „TWIST GUARD”



Imaginea simbolică

K318i | K525i | K328i vă oferă dispozitivul anti-rotire inovator și patentat „Twist Guard” de pe turela de deviație. Un disc rotativ liber protejează dispozitivul de deviație împotriva răsucirii neintenționate.

10 ILUMINARE

Cele mai multe lunete KAHLES sunt dotate cu reticule iluminate. Pentru a activa iluminarea reticulului, rotiți comutatorul de iluminare în sensul acelor de ceasornic. Intensitatea iluminării va crește sau va scădea prin rotirea comutatorului de reglare în sensul aferent. Reglajul se poate face în direcția punctului de oprire sau la setarea de intensitate dorită. Iluminarea este întreruptă atunci când indicatorul de pe reglajul iluminării este aliniat cu marcajul oprit de pe tub.

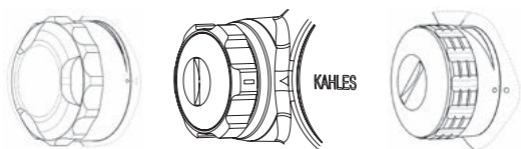

În funcție de model/tip (imaginile sunt afișate de la stânga la dreapta: K318i, K4i și K16i)

Toate modelele noastre K sunt prevăzute cu funcția de oprire automată a iluminării reticulului. Dacă nu se va regla luminozitatea pe o perioadă mai mare de 2 ore, iluminarea reticulului se va opri automat. Pentru a reactiva iluminarea reticulului după activarea opririi automate, trebuie să-l opriți și să-l reporniți complet. În orice caz, pentru a preveni descărcarea bateriei, opriți iluminarea reticulului atunci când acesta nu se află în uz.

10.1 Funcția MAX LIGHT K18i și K18i-2

Reticulului iluminat de la K18i | K18i-2 oferă o funcție suplimentară „MAX LIGHT”, pentru a garanta intensitatea de iluminare necesară chiar și în situații de iluminare mai slabe. O iluminare mai bună a reticulului cu „funcția MAX LIGHT” se realizează datorită tensiunii mai mari a bateriei și va reduce durata de viață a acesteia.

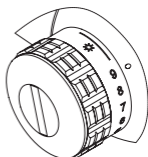

Imaginea simbolică

11 ÎNLOCUIREA BATERIEI

Bateria este stocată în dispozitivul de reglare a iluminării.

Pentru a schimba bateria:

1. Opriiți iluminarea reticulului
2. Închideți capacul bateriei (în funcție de model, cu mâna sau cu o monedă) în sens invers acelor de ceasornic, până când capacul este desfăcut.
3. Schimbați bateria (CR2032) pozitiv + cu latura în sus
4. Repoziționați bine capacul bateriei

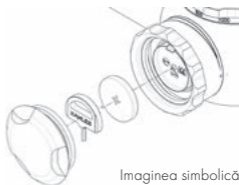

Imaginea simbolică

Atenție! Utilizați numai bateriile tip CR 2032.

K16i | K18i | K18i-2 contin o baterie de rezervă în interiorul capacului turelei dispozitivului de deviere.

RO

Directiva privind bateriile

Bateriile nu trebuie aruncate ca deșeuri menajere și sunteți obligat din punct de vedere legal să returnați bateriile uzate. Există facilități la nivel local pentru returnarea gratuită a bateriilor (de ex. în punctele de vânzare cu amănuntul sau în punctele de colectare comună). Bateriile sunt etichetate cu un simbol de pubelă pe roți, tăiată și cu simbolul chimic al substanței nocive pe care o conțin: „Cd” pentru cadmiu, „Hg” pentru mercur și „Pb” pentru plumb. Vă rugăm să ne ajutați să protejăm mediul înconjurător.



12 UNELTE STANDARD PENTRU K318i, K525i ȘI K328i



O cheie Allen este stocată în capacul unității de iluminare K318i | K525i | K328i. Poate fi folosit pentru a înșuruba și deșuruba șuruburile turelei.

13 MONTARE INEL MAGNIFICATIE K18i ȘI K18i-2

K18i | K18i-2 include două inele de magnificație diferite. Acestea pot fi ușor schimbate și deasemenea poziția acestora poate fi schimbată treptat, în funcție de nevoia fiecăruia.

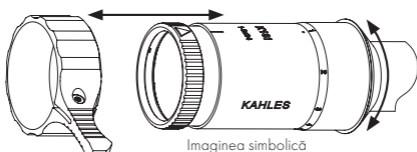

Prin urmare, deschideți șurubul cu cheia torx până când inelul de magnificație poate fi scos cu ușurință. Apoi, cealalt inel trebuie să fie tras și fixat cu șurubul în poziția necesară. Este suficient ca șurubul să fie fixat printr-o înșurubare manuală.

RO 14 CURĂȚAREA

Am proiectat toate elementele și suprafețele produselor noastre pentru a vă asigura că acestea sunt simplu și ușor de întreținut.

Curățarea lentilelor

Suprafața externă specială KAHLES face lentilele și lentilele ocularelor mult mai ușor de curățat. Pentru a garanta o calitate optică de lungă durată a lentilelor, păstrați în permanență suprafețele de sticlă fără murdărie, ulei și

lubrifiant. Pentru a curăța lentilele, mai întâi îndepărtați particulele mai mari folosind o perie de lentile. Pentru o curățare ulterioară atentă, vă recomandăm să folosiți numai laveta de curățare furnizată de KAHLES*.

Curățarea componentelor metalice

Pentru a curăța componentele metalice și carcasa, vă recomandăm să utilizați o lavetă moale, curată.

* Laveta de curățare KAHLES furnizată trebuie folosită numai pentru curățarea lentilelor sensibile și a ocularului. Asigurați-vă întotdeauna că această lavetă este menținută curată. Particulele de murdărie pot deteriora suprafața lentilei. În cazul în care laveta de curățare se murdărește, se poate spăla în apă caldă cu săpun și se lasă să se usuce în mod natural. Vă rugăm să folosiți numai laveta de curățare KAHLES sau lavete de curățare speciale pentru lentile pentru a curăța suprafețele de sticlă.

15 DEPOZITAREA

Recomandăm depozitarea lunetei într-un loc uscat, ferit de radiații solare excesive și căldură. Dacă luneta este umeda, aceasta trebuie uscată înainte de depozitare.

16 CONFORMITATE

Dispozitivele respectă directivele UE 2011/65/UE, 2012/19/UE și 2014/30/UE.





Vizitați-ne pe site-ul nostru

Toate detaliile reprezintă valori tipice. Poate suferi modificări de proiectare și gamă de produse cât și erori de tipar.

KAHLES Gesellschaft m.b.H.

Danfoss-Straße 5 | 2353 Guntramsdorf, Austria
+43 2236 520 20 0 | info@kahles.at | kahles.at